

Vakuüm-Kühl-Tumbler

Vacuum Cooling Tumbler



VARIO-VAC

VV-2-300-K VV-3-450-K VV-4-700-K

- Fleischveredlungsmaschine für Gewerbe- und Mittelbetriebe
- Zum Massieren von Kochpökelfleisch, Durchsalzen und Brennen von Rohpökelfleisch, trocken Ansalzen, Würzen, Marinieren und Beizen, Mischen von Salaten und Saucen, Zartmachen von Frischfleisch; Salzen, Würzen und Veredeln von Fisch und Seafoodprodukten
- Horizontal rotierende Trommel mit 3-Punkt Lagerung auf massivem Untergestell

- Trommel mit Doppelmantel und integriertem Glykol-Kühlkreislauf
- Runder Einfülldeckel mit Exzenterverschluss und Schnorchel
- Beschickung und Entleerung durch Frontöffnung
- Beschickung wahlweise von Hand oder mittels pneumatischer Beladevorrichtung
- Entleerung automatisch durch Umschaltung der Drehrichtung

- Großer Wasserabscheider mit Schnellverschluss
- Starker, frequenzgesteuerter, 7-stufiger Getriebemotor mit Keilriemenantrieb
- Standardspannung: 400 V / 50 Hz / 3 Ph

- Advanced meat processing machine in rugged stainless steel construction for commercial and wholesale processors
- Ideal for the massaging of cooked cured products, salt impregnation and braising and in-depth salting of dry cured products; dry salting, seasoning and marinating, game and goulash; mixing of salads, dressings and sauces; tenderising of fresh meats; salting, seasoning and processing of fish and seafood products

- Horizontally rotating drum with 3-point support on solid frame
- Double-jacketed drum with integrated glycol cooling circuit
- Circular lid with eccentric lock and snorkel tube
- Front end loading and discharge
- Loads alternatively manually or with pneumatic loading device

- Automatic discharge by shifting from forward to reverse
- Large-dimensioned, quick-closing water separator protects vacuum pump
- Powerful, frequency-regulated, 7-speed motor with V-belt drive
- Voltage: 400 V / 50 Hz / 3 Ph

Technische Daten / Technical data

Trommelvolumen	Drum volume	Lt. / litres
Max. Beschickungsmenge (inkl. Lake)	Max. capacity (incl. brine)	kg
Pumpe	Pump	m ³
Trommelantrieb	Drum drive	KW
Primärspannung	Voltage	V / Hz
Steuerspannung	Control voltage	V
Gesamtbreite	Overall width	mm
Gesamttiefe	Overall depth	mm
Höhe	Height	mm
Trommeldurchmesser	Drum diameter	mm
Durchmesser Einfüllöffnung	Loading port diameter	mm
Abmessungen Verpackung (L x B x H)	Dimensions, packed	cm
Nettogewicht	Net weight	kg
Bruttogewicht (seemäßig verpackt)	Gross weight, with seaworthy crating	kg

VV 2-300-K	VV 3-450-K	VV 4-700-K
650	1000	1500
300	450	700
21	40	63
0.44 - 0.75	0.55 - 1.8	0.55 - 1.8
400 / 50	400 / 50	400 / 50
220	220	220
951	1216	1216
2100	2050	2450
1626	1878	1878
935	1200	1200
420	480	480
220 x 110 x 190	215 x 135 x 205	260 x 135 x 205
550	820	920
700	1000	1150

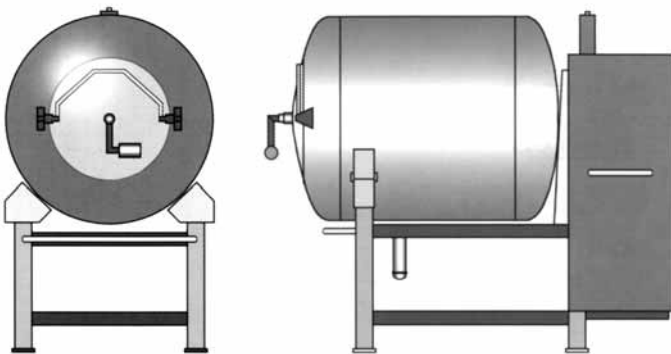

Händler / Kontaktadresse Distributor / Contact address: